

9603b 組裝說明

A 產品內容 (1~7 項)

1.

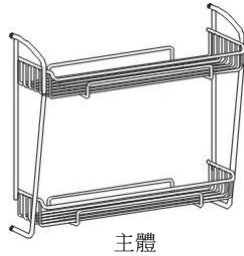

主體

零件包

2.		螺紋鋼釘 4支
3.		塑膠壁塞 4支
4.		定位螺絲 4支
5.		基座 4顆
6.		六角板手 1支
7.		說明書 1張

B

量測主體中心安裝寬度

量測主體中心
安裝高度

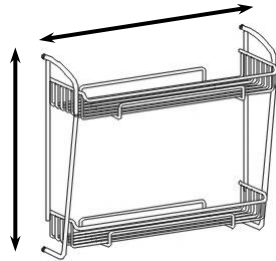

主體中心安裝寬度

主體中心安裝高度

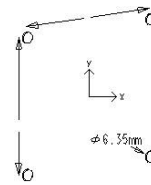

1. 請在牆上定出所量測出的主體中心寬度及高度
2. 使用 1/4" (6.35 mm) 鑽針以電鑽鑽出安裝孔位

C

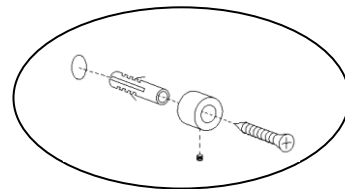
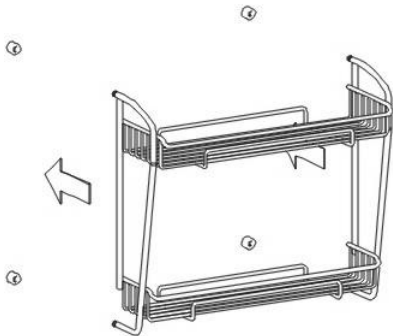

1. 將壁塞打入鑽孔處
2. 用螺紋鋼釘將基座固定
3. 將主體置入基座
4. 將定位螺絲鎖入基座以固定主體

D



感謝您使用本產品，若您還有任何疑問，請與服務人員連絡。